

Azienda \_\_\_\_\_  
 Contatto \_\_\_\_\_  
 E-mail \_\_\_\_\_  
 Telefono \_\_\_\_\_

**Offerta necessaria entro:**

- 3 giorni  
 1 settimana  
 \_\_\_\_\_

**Tipo di macchina**

- |  |   |   |
|--|---|---|
| <input type="checkbox"/> Perforatrice  | <input type="checkbox"/> Escavatore     | <input type="checkbox"/> Macchina Forestale |
| <input type="checkbox"/> Gru           | <input type="checkbox"/> Trencher       | <input type="checkbox"/> altro _____        |
| <input type="checkbox"/> Frantoio      | <input type="checkbox"/> Posatubi       | _____                                       |
| <input type="checkbox"/> Trasportatore | <input type="checkbox"/> Pavimentatrice | _____                                       |

**Tipo di sottocarro**

- 
- Sottocarro a carreggiata variabile

**Tipo**

- ad H  
 a sfili telescopici  
 a sfili paralleli  
 a Pantografo

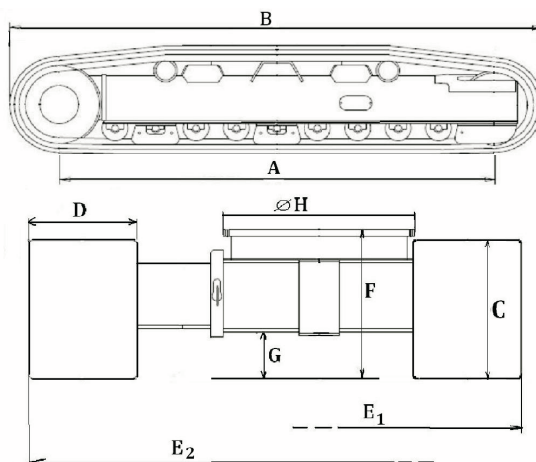
**Dimensioni**

- A** - Passo (mm)  
**B** - Lunghezza totale (mm) (\*)  
**C** - Altezza carrello (mm)  
**D** - Larghezza soles (mm) (\*)  
**E<sub>1</sub>** - Larghezza chiuso (mm) (\*)  
**E<sub>2</sub>** - Larghezza aperto (mm) (\*)  
**F** - Altezza ralla da terra (mm)  
**G** - Altezza da terra del telaio centrale (mm)  
**H** - Diametro ralla (mm)

\_\_\_\_\_  
 \_\_\_\_\_  
 \_\_\_\_\_  
 \_\_\_\_\_  
 \_\_\_\_\_  
 \_\_\_\_\_  
 \_\_\_\_\_  
 \_\_\_\_\_  
 \_\_\_\_\_  
 \_\_\_\_\_

**Caratteristiche tecniche**

- Peso max della macchina a pieno carico (incluso sottocarro) (kg) (\*) \_\_\_\_\_  
 Pendenza superabile (%) \_\_\_\_\_  
 Forza di trazione (Kn) \_\_\_\_\_  
 Velocità max di traslazione (km/h) (\*) \_\_\_\_\_  
 Pressione al suolo (kg/cm<sup>2</sup>) \_\_\_\_\_  
 Portata d'olio per motore (litri/minuto) \_\_\_\_\_  
 Pressione massima impianto idraulico (bar) \_\_\_\_\_  
 Momento massimo sulla ralla (Nm) \_\_\_\_\_  
 Contro Rotazione Si  No

**Ulteriori informazioni sulla tipologia di lavoro che effettuerà la macchina**

\_\_\_\_\_  
 \_\_\_\_\_  
 \_\_\_\_\_  
 \_\_\_\_\_

 Inviare via E-mail: [sales@tracmec.com](mailto:sales@tracmec.com)

\*= campo obbligatorio.